

DEMONTAGE DES BOHRSCHRAUBERS

- 1 **Inspektion**
- 2 **Entfernen Sie den Bohrer und das Spannfutter**
 - 2.1 Lösen Sie das Spannfutter
 - 2.2 Entfernen Sie den Bohrer
 - 2.3 Entfernen Sie die linke Schraube mit einem Schraubendreher
 - 2.4 Installieren Sie das Brennerwerkzeug
 - 2.5 Schalten Sie den F/R Wahlhebel in die Position "L"
 - 2.6 Drücken Sie leicht auf den Schalterknopf und halten Sie das Bohrfutter mit dem Brenner in Rotation
 - 2.7 Entfernen Sie das Bohrfutter
- 3 **Entfernen Sie die Batterie**
 - 3.1 Drücken Sie den Sperrknopf
 - 3.2 Entfernen Sie die Batterie
- 4 **Entfernen Sie das rechte Gehäuse**
 - 4.1 Entfernen Sie die rechten Gehäuseschrauben mit einem Schraubendreher
 - 4.2 Entfernen Sie das rechte Gehäuse
- 5 **Inspektion**
- 6 **Nehmen Sie die Motoranschlüsse ab**
 - 6.1 Lösen Sie den roten Anschluss
 - 6.2 Lösen Sie den schwarzen Anschluss
- 7 **Entfernen Sie das linke Gehäuse mit dem Schalterblock**
- 8 **Bauen Sie das Getriebe aus**
 - 8.1 Entfernen Sie die Kupplungsschrauben mit einem Schraubendreher
 - 8.2 Entfernen Sie den Federteller
 - 8.3 Entfernen Sie die Klickfeder
 - 8.4 Entfernen Sie die Kupplungskappe
 - 8.5 Entfernen Sie die Hülse
 - 8.6 Entfernen Sie die Feder
 - 8.7 Entfernen Sie die Kupplungsscheibe 24.5mm
 - 8.8 Entfernen Sie den Sicherungsring
 - 8.9 Entfernen Sie die Unterlegscheibe 8.2mm
 - 8.10 Entfernen Sie die Kugeln Satz B
 - 8.11 Entfernen Sie die Unterlegscheibe 8.2mm
 - 8.12 Entfernen Sie die Kugeln Satz A

- 8.13 Entfernen Sie die Getriebeschraube mit einem Schraubendreher
- 8.14 Lösen Sie den Motor mit dem Flansch
- 8.15 Entfernen Sie die Unterlegscheibe 8mm
- 8.16 Entfernen Sie den Plastikzahnradatz (3 Stck.)
- 8.17 Entfernen Sie das Ritzel
- 8.18 Entfernen Sie den Metallzahnradatz (3 Stück)
- 8.19 Entfernen Sie die Getriebehülse
- 8.20 Entfernen Sie die Getriebewelle
- 8.21 Entfernen Sie das Gehäuse des Getriebes

9 **Bauen Sie den Motor aus**

- 9.1 Entfernen Sie die Flanschschrauben mit einem Schraubendreher
- 9.2 Entfernen Sie die Unterlegscheiben des Flansches
- 9.3 Entfernen Sie den Flansch
- 9.4 Entfernen Sie den Motor

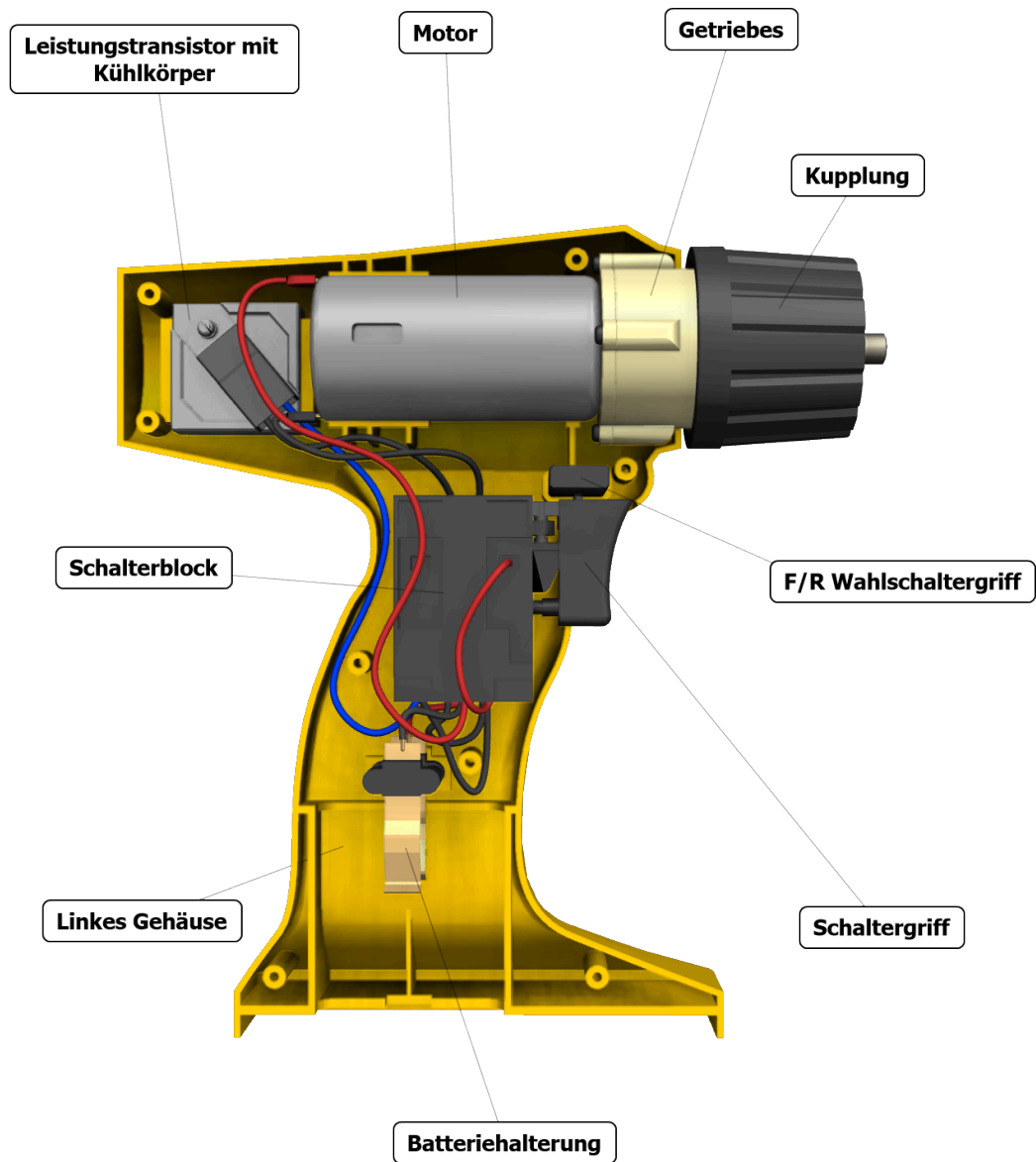

Image 1